



**71408—  
2024**

1 ( )

2 285 « , »

3 28 2024 . 673-

4

29 2015 . 162- « 26 ».  
) — « ( 1 -  
( ) « », ».  
».  
».

([www.rst.gov.ru](http://www.rst.gov.ru))

1	.....	1
2	.....	1
3	.....	2
4	.....	3
5	.....	5
5.1	.....	5
5.2	.....	7
5.3	.....	10
5.4	.....	11
6	.....	12
6.1	.....	12
6.2	.....	12
6.3	.....	14
6.4	.....	14
6.5	.....	16
6.6	.....	16
6.7	.....	16
7	.....	17
7.1	.....	17
7.2	.....	17
7.3	.....	17
8	.....	18
( )	.....	19

) ( -  
, ,  
( )  
, -  
, -  
, -

Welding of thermoplastics.  
Electrofusion jointing procedures for polyethylene pipes and fittings

— 2024—06—01

**1**

1.1

1.2

1.3

**2**

12.1.005

12.1.044

12.4.011

12.4.121

18599

24297

32415

ISO 13954

( )

90

ISO 13956

54475

71408—2024

54792—2011

55142

58121.1 ( 4437-1:2014)

. ( ). 1.

58121.2 ( 4437-2:2014)

. ( ). 2.

58121.3 ( 4437-3:2014)

. ( ). 3.

59398—2021

59427 ( 4437-5:2014)

. ( ). 5.

70628.2

( ). 2.

70628.3

( ). 3.

ISO 3126

11413

12176-2

2.

12176-3

3.

12176-4

4.

13950

48.13330.2019

246.1325800.2016

—  
( )

« », « 1

»

( ).

**3**

3.1

3.1.1

3.1.2

3.1.3

3.1.4

3.1.5 ; : , ,

3.1.6 : , -

3.1.7 : , ( ) , -

3.1.8 ( ) : , -

3.1.9 ( ) -

3.1.10 ( ) : , -

3.1.11 ; SDR: -

3.1.12 - ( ) , -

3.1.13 - : , -

3.2 :

— ( ) ( );

— ;

dn — ;

SDR — (Standart Dimension Ratio);

MRS —

**4**

4.1 , -

;

;

;

;

( ) ( ) ;

;

5 ;

;

( 63, 80, 100 . . ) MRS;

;

;

;

;

;

71408—2024

4.2 58121.2, 70628.2, 18599, 32415 , 58121.3,  
70628.3. -  
, -

4.3 , 54475. -

4.4 , -

4.5 12176-2. 13950. -  
, -

4.6 10 °C 40 °C, -  
, -  
( — 2 °C).  
, 23 °C., -  
, -

4.7 / -  
-

4.8 ( ) -  
12176-4, -

4.9 ( ) -

4.10 - ( ) -

4.11 12176-3. -  
( ), : ( -  
; ); -  
; ; ; -  
;

4.12 54792—2011 ( 3, 2.2), 59398—2021 ( 3) 55142,  
, 0,015 dn. -  
11413. -

4.13 / SDR, MRS / SDR MRS  
58121.3, 59427 70628.3

4.14 ( . 6.6). -

4.15 ( ) -





5.1.9

95 %.

5.1.10

( )

5.1.11

5.1.12

5.1.13

( )

5.1.14

5.1.15

5.1.16

5.1.17

5.1.18

5.1.19

( , )

5.1.20

59398—2021 ( 3).  
( )  
- ( )

54792—2011 ( 3, 2.2),  
( :  
-

- ( ) -  
- ; -  
5.1.21 -  
, -  
6.7. -  
5.2 -  
5.2.1 -  
, -  
5.2.2 -  
5.2.3 -  
5.2.4 1,5 -  
5.2.5 20 -  
5.2.6 ( ) -  
, -  
( 1), -

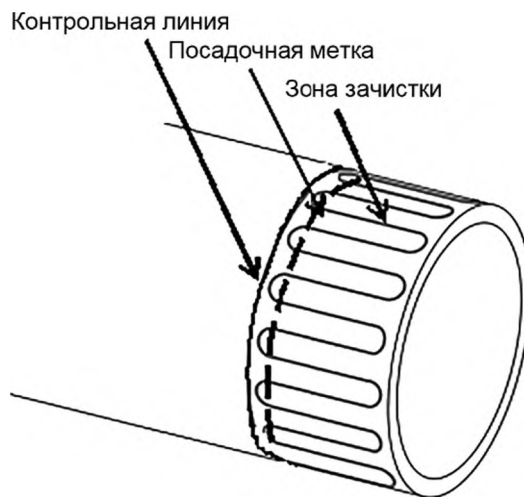

1—

5.2.7

15°

5.2.8

5.2.9

5.2.10

5.2.11

5.2.12

5.1.9.

5.2.13

5.2.14

5.2.15

5.2.16

5.2.17

( . 2, ).

( . 2, );

( . 2, );

0,5

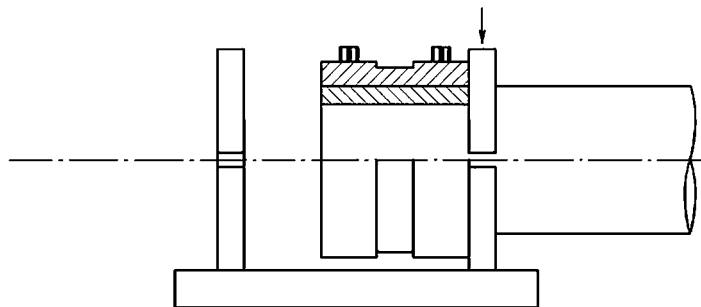

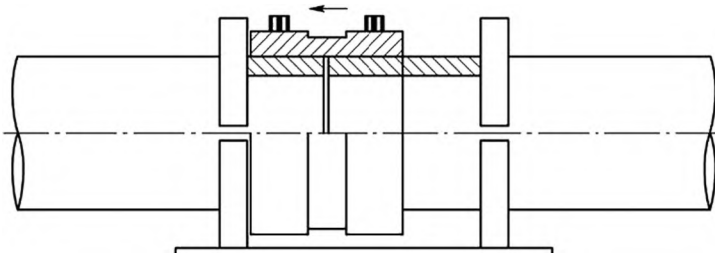
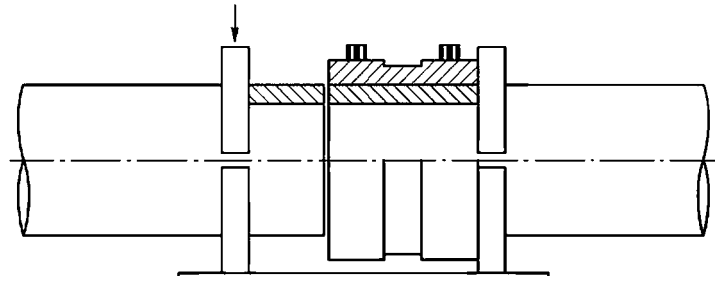

2—

5.2.18

5.2.19

5.2.20

5.2.21

( 23 °C).

5.2.22

5.2.23

5.1.20,

54792—2011 ( 3).

59398—2021 ( 3),

5.3

5.3.1

( - ) . ,

5.3.2

( )

5.3.3

20—40

( . -

3).

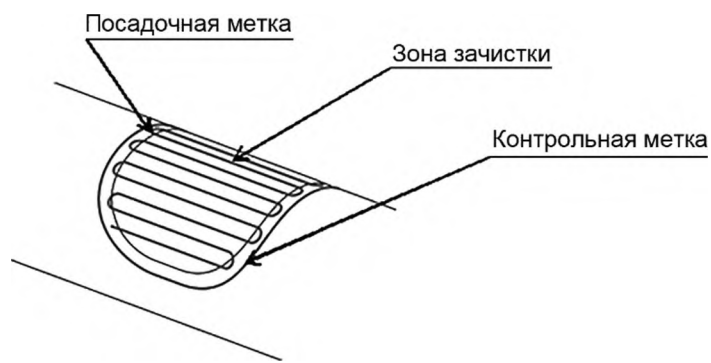

3—

5.3.4

5.3.5

( -

5.3.6

5.1.15,

5.3.7

/  
( 23 °C

23 °C).

5.3.8

5.1.20,

5.3.9

(0,02 )

10

5.3.10

5.3.11

**5.4**

5.4.1

0 °C 40 °C.

5.4.2

5.4.3

5.4.4

5.4.5

5.4.6

5.4.7

300

5.4.8

5.4.9

5.4.10

5.4.11

5.4.12

5.4.13

5.4.14

5.1.20,

;

-

**6**

**6.1**

6.1.1

12176-2

( )

6.1.2

)

)

(

(

6.1.3

6.1.4

12176-2.

**6.2**

6.2.1

(

6.2.2

.)

0,2

6.2.3



6.2.4

( 4, )  
 ( 4, ). 63 ;  
 4, ).  
 ( 4, ).  
 4, ).

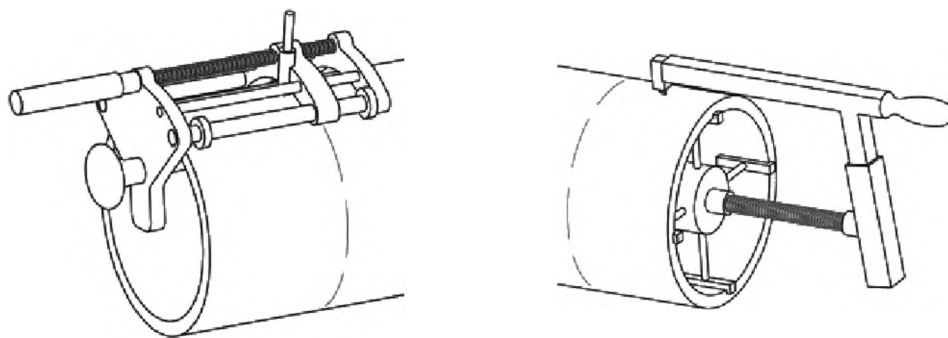
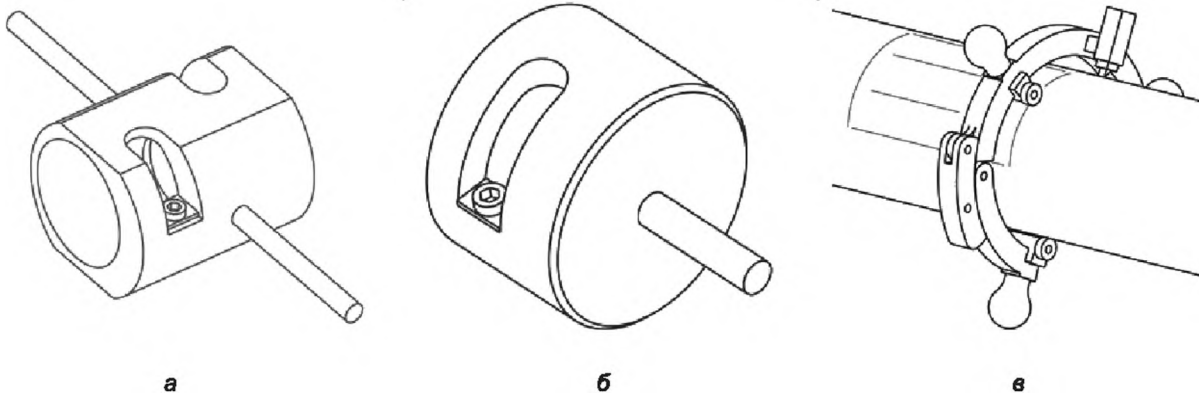

— ; — ; — ; —  
 — 4—

6.2.5

( )



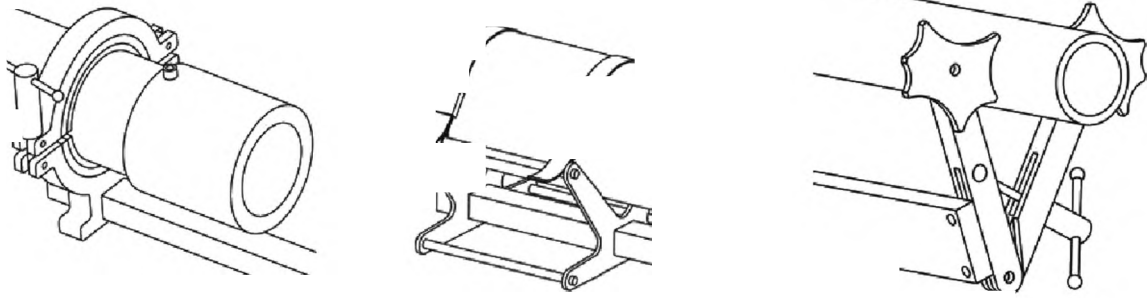

6—

6.4.4

Y- ) , ;  
 - , ;  
 - - , ;  
 ;  
 - , ;  
 Y- , ;

6.4.5

125 ;  
 - ;  
 - ;  
 315 .

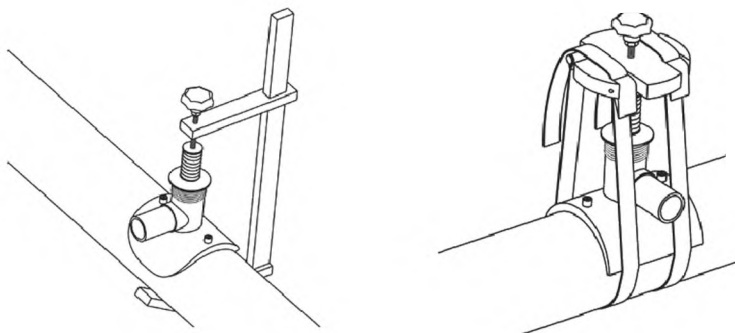

7—

6.5

6.5.1

( . 8)

6.5.2

( )

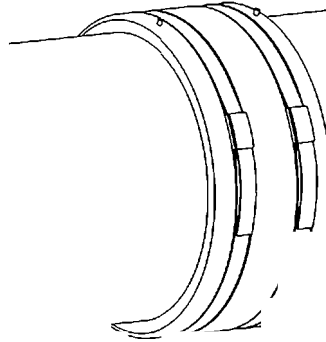

8—

6.6

6.6.1

)

(

),

4.6.

( . .

6.6.2

:

4.6;

5.4.1;

;

;

( , ,

);

6.7

6.7.1

6.7.2

6.7.3

**7**

**7.1**

7.1.1

7.1.2

ISO 3126;

24297

7.1.3

7.1.4

7.1.5

**7.2**

7.2.1

246.1325800.2016,

7.2.2

7.2.3

7.2.4

**7.3**

7.3.1

7.3.2

5.1.20; 5.2.23; 5.3.8; 5.4.14,

/

-

7.3.3

:

- ( );  
- ;  
- ( );  
- ( );  
-

7.3.4

55142,

58121.1, ISO 13954 ISO 13956. 11413.

7.3.5

## 8

8.1

18

-

8.2

1

-

8.3

( )

8.4

« »

12.1.044.

— 300 °C.

8.5

( ),

-

-

-

12.4.121

12.4.011.

8.6

4-

12.1.005.

8.7

8.8

8.9

-



71408—2024

621.782.006.354

25.160.10;  
23.040; 93.025; 93.030

: , , , ,

30.05.2024.

18.06.2024.

60x847s.

. . . 2,79. - . . 2,37.

,

« »

117418 , - , . 31, . 2.

[www.gostinfo.ru](http://www.gostinfo.ru) [info@gostinfo.ru](mailto:info@gostinfo.ru)